

Noise@Six

Bühnenplan (Stage Rider)

Legende:

MIC01 = Kick
 MIC02 = Snare
 MIC03 = HH
 MIC04 = Tom1
 MIC05 = Tom2
 MIC06 = Tom3
 MIC07 = OH L
 MIC08 = OH R

MIC10 = Mikro f. GIT1 in Kanal 10
 MIC13 = Gesang Marion in Kanal 13
 MIC14 = Gesang Karin in Kanal 14
 MIC15 = Gesang Matze in Kanal 15
 MIC16 = Gesang Micha in Kanal 16

LINE OUT9 = Bass in Kanal 9
 LINE OUT11+12 = GIT2 in Kanäle 11+12 (Stereo)

M1 = Monitor Marion an AUX 1 (Bose S1)
 M2 = Monitor Karin an AUX2 (Bose S1)
 M3 = Monitor Matze und Micha an AUX3 (FM10)
 (M4* = Monitor Hacki an AUX4 (Yamaha DBR10))
 M5 = Monitor Drums an AUX6 (Yamaha DBR10)

Die Grundeinstellung für Behringer XR18 wird per "Scene"-Datei beim Aufbau von Noise@Six zur Verfügung gestellt.

*= M4 wird nur genutzt, wenn es der Platz und die Akustik erlaubt bzw. wenn es die Akustik zwingend erforderlich macht.

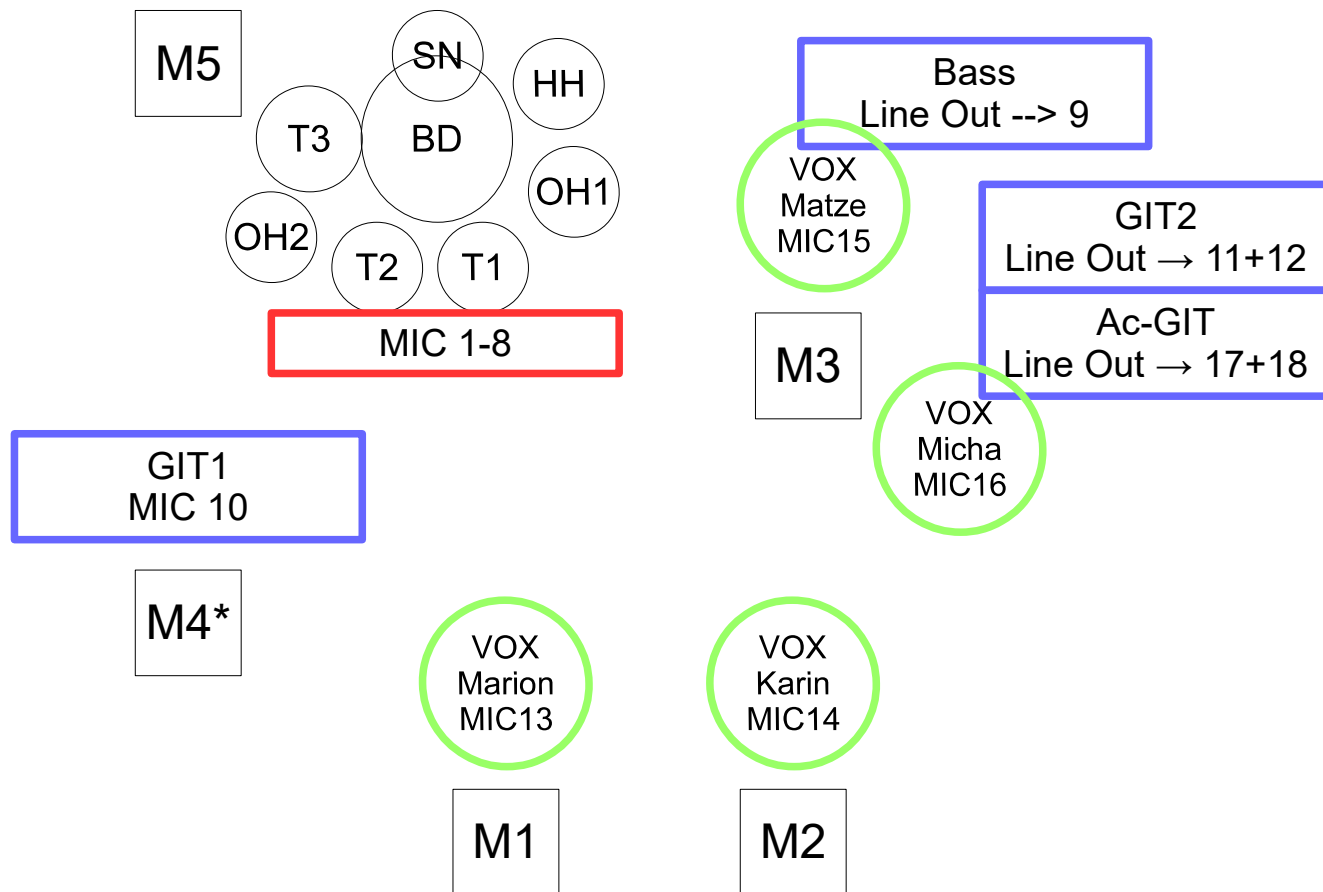

Noise@Six: Grundkonfiguration Mischpult

01	02	03	04	05	06	07	08	09	10	11	12	13	14	15	16	Aux	FX 1	FX 2	FX 3	FX 4	1	2	3	4	LR
Kick	Snare	HiHat	Tom 1	Tom 2	Tom 3	Oh 1	Oh 2	Bass	GIT HACKI	E-GIT MICHA	E-GIT MICHA	VOX MARION	VOX KARIN	VOX MATZE	VOX MICHA	Ac-GIT	FX 1	FX 2	FX 3	FX 4	Select				FOH
Solo	Solo	Solo	Solo	Solo	Solo	Solo	Solo	Solo	Solo	Solo	Solo	Solo	Solo	Solo	Solo	Solo	Solo	Solo	Solo	Solo	Cir Solo				Solo
-6.3	-10.6	-11.8	-12.9	-13.7	-11.8	-4.3	-4.3	-6.1	-5.1	-5.1	-5.1	+0.1	0.0	-0.6	-3.0	+0.1	-0.2	-0.1	-∞	-∞					-1.9
1	1	1	1	1	1	1	1	2	2	2	2	3	3	3	3	2					Main LR				
																					Bus1	Bus2			
																					Bus3	Bus4			
																					Bus5	Bus6			
																					FX 1				
																					FX 2				
																					FX 3				
																					FX 4				
Mute	Mute	Mute	Mute	Mute	Mute	Mute	Mute	Mute	Mute	Mute	Mute	Mute	Mute	Mute	Mute	Mute	Mute	Mute	Mute	Mute	1	2	3	4	Mute

Standardkanalbelegung Noise@Six

Kanäle 1-8: Drums: Kick, Snare, HH, Tom1, Tom2, Tom3, OH L+R

Kanal 09: Bass

Kanal 10: E-Git Hacki

Kanal 11+12: E-Git Micha (Stereo)

Kanal 13: Gesang Marion

Kanal 14: Gesang Karin

Kanal 15: Gesang Matze

Kanal 16: Gesang Micha

(immer flat und dry wegen Gesangsprozessor)

Kanal 17+18: Akustikgitarre (flat und dry)

FX1: Reverb für Drums

FX2: Reverb für Gesang

BUS1: Monitor Gesang Marion

BUS2: Monitor Gesang Karin

BUS3: Monitor Gesang, Matze,

Micha, E-Git Michael und Akustik-Gitarre

BUS4: (optional) Monitor Hacki falls Platz vorhanden oder
akustisch notwendig

BUS6: Monitor für Drums (Ansgar)...ein bisschen von Allem...

MuteGroup1: Drums (rot)

MuteGroup2: Alles mit Saiten (blau)

MuteGroup3: Gesänge (grün)

DCA1: Drums

DCA2: Alles mit Saiten

DCA3: Gesänge